

P25C

Aufstellplan und technische Daten

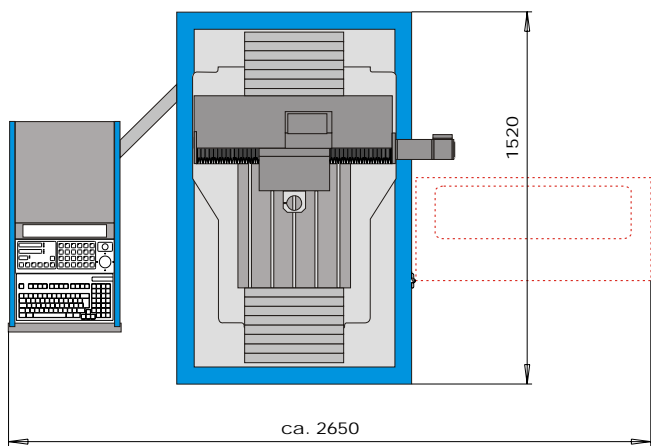
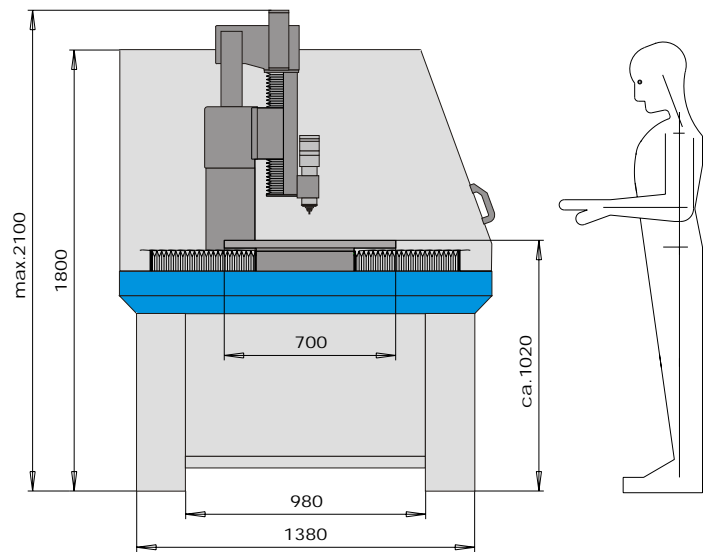
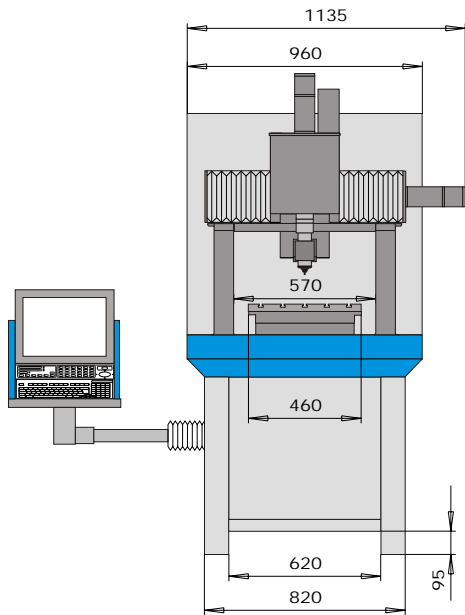

Stand: Juni 2002
 Änderungen vorbehalten!
 Es gelten unsere
 Allgemeinen Auftrags- und Lieferbedingungen

Technische Daten

Arbeitsbereich	X x Y x Z	mm	450x600x200
Arbeitstisch	X x Y	mm	460x700
T-Nuten 12 H7	Stück		5
Portaldurchlaß	X x Z	mm	570x290
Max. Werkstückgewicht		kg	200
Vorschubgeschwindigkeit		m/min	10
Maschinengewicht ca.		kg	800
Elektrischer Anschluß		Ph-Hz-V	3/N/PE AC-50-400
Luftbedarf		bar-ltr./min	6-150
Stellfläche ca.	X x Y	mm	2500x1600

KUHLMANN
 Qualität setzt sich durch